

Rullport **GENIUS® Plus** i med torsionsfjäder enligt EN 81 – 20/50 2014

Order

Förfrågan

Antal:

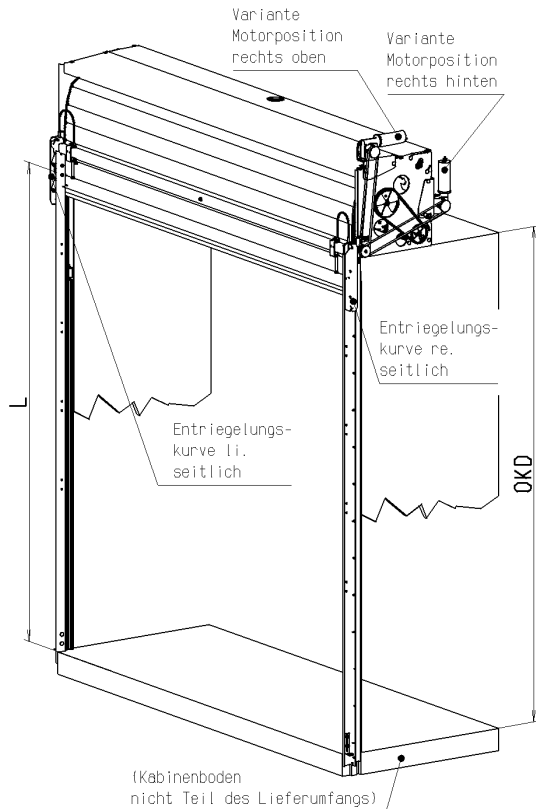

Mått:

TB = fri dörrbredd
(min. 700 mm / max. 4000 mm) = mm

ÖKT = monteringshöjd rullport
(överkant korgtak, max. 2580 mm vid TB < 1000 mm,
max. 3580 mm vid TB ≤ 3500 mm,
max. 3280 mm vid TB > 3500 mm) = mm

H = fri dörrhöjd
(genomgångshöjd, min. 1800 mm / max. 3200 mm) = mm

**För kabintaket är en tjocklek på min. 80 mm förutsatt.
Om den är mindre, begränsas genomgångshöjden.
--- Se teknisk information 8200 3003 267 ---**

Drivmotorns position:

(MiDrive twinCAN 400 kg / 800 kg vid OKD > 2580 eller TB > 2800)
(vy från våningsplanet/korridoren)

- upptill till höger
- upptill till vänster
- baktill (nedtill) till höger
- baktill (nedtill) till vänster

Kapslingsklass (för dörrkontakt och skyddshus styrdon):

- IP 20
- IP 54

Tröskelskägg:

- ja
- nej

Ljusridå:

(ljusridå möjligt endast vid TH ≥ 1900 mm)

- utan (ombesörjs av kund)
- med nätdel
- utan nätdel

Måttskiss: 8200 3002 342

Upplåsningsskurva på sidan, ange önskad sida (blickriktning från stoppstället in i korgen):

20 mm minimiavstånd mellan rullport och svängdörr krävs

Höjd på regelrulle **L max = OKD + 170 mm**
 L min = OKD – 500 mm (med standardbowden-wire)

- utan
 ena sidan
 båda sidor

Upplåsning framåt (frontalt mot vriddörren), ange önskad sida (blickriktning från stoppstället in i korgen):

Teknisk information upplåsning framåt: 8200 3003 273

Upplåsningsskurva på motsatt sida om drivsida → maximal höjd på regelrullen

L max = ÖKT + 170 mm

Upplåsningsskurva på drivsida → maximal höjd på regelrullen

L max = ÖKT, L min = OKD – 500 mm (med standardbowden-wire)

- utan
 ena sidan
 båda sidor

Förlängd bowden-wire för upplåsning

(krävs om ÖKT – L > 500 mm) [L = höjd på regelrullen]

L min = ÖKT – 1500 mm

- utan
 ena sidan

Standardutrustning inkl. tillhållaranordning enligt EN 81-20/50:2014 (förrögling typ DL1MO / med manövrering via elmotor 24 volt)

Leverans utan tillhållaranordning (OBS: dörren uppfyller EN 81-20/50:2014 med undantag för punkt 5.3.15.2)

Reservströmförsörjning:

UPS-kit med 230 volt nödströmsmodul (garanterar aktivering av dörrdriften och låsningen vid strömavbrott, aktivering på kundsida), MS nr 670828

skydd som kan beträdas för huvuddelen på korgtaket

Anm.: